



CONEXIONES

ADAPTUDO®

Conexões e adaptadores para uso geral na indústria, usados para interligar outras peças de nossa linha ou junções puramente rosqueadas, sendo fáceis de instalar, compactas e resistentes.

Fabricadas em aço inoxidável AISI 316 ou latão, com uma ampla variedade de combinações possíveis, permitem qualquer ligação com conexões não standard em sistemas tubulares, hidráulicos e pneumáticos.

As conexões retas são produzidas a partir de barras maciças de alta qualidade para apresentarem maior resistência. Os tees, cotovelos e cruzetas fornecidos em latão forjado, garantem superior resistência e segurança contra golpes, choques mecânicos e vibrações, 80% mais do que os fundidos. As conexões forjadas permitem o uso de chaves de aperto comuns. Os bicos de mangueira podem conectar mangueiras de plástico ou borracha. As conexões da linha Adaptudo® estão disponíveis com extremidades rosçadas de 1/16" a 1" NPT/NPTF.

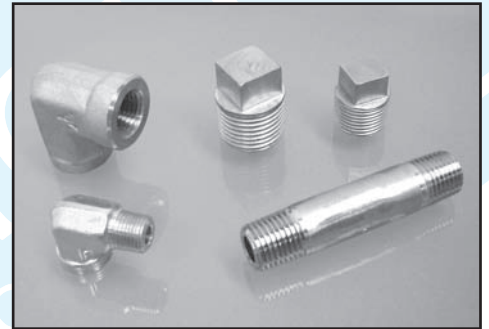

Materiais de fabricação

As conexões Adaptudo® estão disponíveis em latão, aço inoxidável e aço carbono sob consulta. Todas as conexões com perfis retos são usinadas a partir de barras trefiladas. Perfis angulares tais como tees, cotovelos e cruzetas, a partir de corpos forjados. Os materiais para sua fabricação estão a seguir apresentados.

Latão

- Perfis angulares: Latão forjado ASTM B-283 C37700 (SAE CA377).
- Perfis retos: Barras trefiladas de latão com alívio de tensões internas ASTM B-16 C36000 (SAE CA360).

Aço inoxidável

- Perfis angulares: Aço inoxidável forjado ASTM A-182 GRF 316.
- Perfis retos: Barras de aço inoxidável ASTM A-276 TP316.

Aço carbono (sob consulta)

- Perfis angulares: Barras de aço baixo carbono ASTM A-576 GR 12L14.
- Perfis retos: Barras de aço baixo carbono ASTM A-576 GR12L14.

Codificação

Para pedir conexões Adaptudo®, especifique o seu código completo de acordo com as extremidades indicadas, medida e material.
Ex. 100SS08

100	SS	08
Bitola das extremidades		
01: 1/16"	08: 1/2"	
02: 1/8"	12: 3/4"	
04: 1/4"	16: 1"	
06: 3/8"		
Material do corpo		
SS: Aço Inoxidável		
S: Aço Carbono		
B: Latão		
Modelo da conexão		

Roscas – normas

- Conexões em latão e aço carbono são fabricadas com roscas NPTF (National Standard Pipe Taper Fuel and Oil) em conformidade com SAE J476a (ASME B1.20.3).
- Conexões rosçadas em aço inoxidável são fornecidas com roscas NPT em conformidade com ASME B1.20.1.

Outros tipos de extremidades rosqueadas podem ser disponibilizadas sem qualquer limitação, sob consulta prévia.

Vedantes para roscas

É recomendado a utilização de vedante adicional tal como fita ou composto vedante equivalente para roscas cônicas, pois além de ajudarem na vedação, agem também como lubrificantes e evitam travamentos durante a montagem. Na utilização de fita de PTFE, o procedimento é o seguinte:

1. Utilizar fita de PTFE com largura de 1/4" em roscas macho de 1/8", 1/4" e 3/8" e fita com largura de 1/2" em roscas macho de 1/2" ou superior. Utilizar somente em roscas macho NPT/NPTF e ISO. Não aplicar em roscas paralelas e extremidades de tubo.
2. As roscas macho e fêmea devem estar totalmente isentas de qualquer impureza, fitas ou composto vedante anteriormente aplicado.
3. Aplicar a fita na direção da espiral da rosca macho iniciando pelo primeiro filete. A fita não deve ser aplicada antes do primeiro filete sob risco de desprender-se da rosca e contaminar o sistema.
4. Tomando o devido cuidado para não danificar a fita, envolver suavemente a rosca com duas voltas até o seu final. Cortar a fita e pressioná-la contra a rosca para sua fixação.

Dimensões

As dimensões em milímetros servem apenas como referência e estão sujeitas a modificações sem prévio aviso. Selecione um código para pedido.

Modelo 100

Cotovelo fêmea

CÓDIGO	ROSCA NPT/NPTF T1	LATÃO					AÇO INOXIDÁVEL				
		A (mm)	C (Sext.) (mm) (pol)		Orifício (mm)	Pressão máxima de trabalho (psig)	A (mm)	C (Sext.) (mm) (pol)		Orifício (mm)	Pressão máxima de trabalho (psig)
100--02	1/8-27	14,0	14,3	9/16	8,6	2900	16,8	14,3	9/16	8,3	5500
100--04	1/4-18	19,8	17,5	11/16	10,7	3000	22,4	19,0	3/4	10,7	5600
100--06	3/8-18	21,3	20,6	13/16	14,2	2700	25,9	22,2	7/8	14,2	5000
100--08	1/2-14	27,7	25,4	1	17,5	2500	31,2	27,0	1.1/16	17,5	4500
100--12	3/4-14	29,5	31,8	1.1/4	22,8	2000	34,5	33,3	1.5/16	22,8	3500
100--16	1-11 1/2	41,1	41,3	1.5/8	28,6	2300	41,1	41,3	1.5/8	28,6	3900

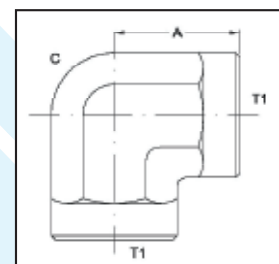

Modelo 101

Tee fêmea

CÓDIGO	ROSCA NPT/NPTF T1	LATÃO					AÇO INOXIDÁVEL				
		A (mm)	C (Sext.)		Orifício (mm)	Pressão máxima de trabalho (psig)	A (mm)	C (Sext.)		Orifício (mm)	Pressão máxima de trabalho (psig)
			(mm)	(pol)				(mm)	(pol)		
101--02	1/8-27	14,0	12,7	1/2	8,3	2900	16,8	14,3	9/16	8,3	5500
101--04	1/4-18	18,0	17,5	11/16	10,7	3000	22,4	19,0	3/4	10,7	5600
101--06	3/8-18	19,0	20,6	13/16	14,2	2700	25,9	22,2	7/8	14,2	5000
101--08	1/2-14	28,0	25,4	1	17,5	2500	31,2	27,0	1.1/16	17,5	4500
101--12	3/4-14	30,0	31,8	1.1/4	22,8	2000	34,5	33,3	1.5/16	22,8	3500
101--16	1-11 1/2	41,1	41,3	1.5/8	28,6	2300	41,1	41,3	1.5/8	28,6	3900

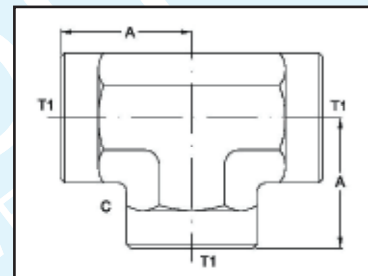
Modelo 102

Cruzeta fêmea

CÓDIGO	ROSCA NPT/NPTF T1	LATÃO					AÇO INOXIDÁVEL				
		A (mm)	C (Sext.)		Orifício (mm)	Pressão máxima de trabalho (psig)	A (mm)	C (Sext.)		Orifício (mm)	Pressão máxima de trabalho (psig)
			(mm)	(pol)				(mm)	(pol)		
102--02	1/8-27	14,0	12,7	1/2	8,3	2900	16,8	14,3	9/16	8,3	5500
102--04	1/4-18	18,0	17,5	11/16	10,7	3000	22,4	19,0	3/4	10,7	5600
102--06	3/8-18	19,0	20,6	13/16	14,2	2700	25,9	22,2	7/8	14,2	5000
102--08	1/2-14	28,0	25,4	1	17,5	2500	31,2	27,0	1.1/16	17,5	4500
102--12	3/4-14	--	--	--	--	--	34,5	33,3	1.5/16	22,8	3500
102--16	1-11 1/2	--	--	--	--	--	41,1	41,3	1.5/8	28,6	3900

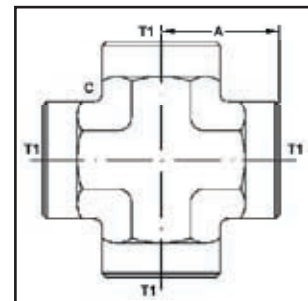
Modelo 103

União fêmea

CÓDIGO	ROSCA NPT/NPTF T1	LATÃO				AÇO INOXIDÁVEL			
		A (mm)	C (Sext.)		Pressão máxima de trabalho (psig)	A (mm)	C (Sext.)		Pressão máxima de trabalho (psig)
			(mm)	(pol)			(mm)	(pol)	
103--02	1/8-27	19,0	14,3	9/16	4000	19,0	15,9	5/8	6400
103--04	1/4-18	22,0	17,5	11/16	4300	28,7	19,0	3/4	6600
103--06	3/8-18	25,0	22,2	7/8	3500	28,7	22,2	7/8	6300
103--08	1/2-14	28,5	27,0	1.1/16	3600	38,1	28,6	1.1/8	5200
103--12	3/4-14	31,5	31,8	1.1/4	3000	38,9	34,9	1.3/8	4300
103--16	1-11 1/2	48,0	41,3	1.5/8	3100	48,0	41,3	1.5/8	4500

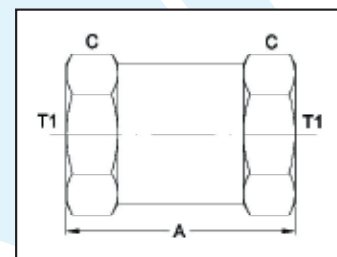

Modelo 104

União desmontável

CÓDIGO	ROSCA NPT/NPTF T1	LATÃO					AÇO INOXIDÁVEL				
		A (mm)	B (mm)	C (Sext.)		Pressão máxima de trabalho (psig)	A (mm)	B (mm)	C (Sext.)		Pressão máxima de trabalho (psig)
				(mm)	(pol)				(mm)	(pol)	
104--02	1/8-27	37,5	17,5	27,0	1.1/16	4000	37,5	17,5	27,0	1.1/16	6400
104--04	1/4-18	37,5	17,5	27,0	1.1/16	4300	37,5	17,5	27,0	1.1/16	6600
104--06	3/8-18	41,5	22,2	33,3	1.5/16	3500	41,5	22,2	33,3	1.5/16	5300
104--08	1/2-14	46,0	27,0	39,7	1.9/16	3600	46,0	27,0	41,3	1.5/8	5200
104--12	3/4-14	--	--	--	--	--	53,0	34,9	47,6	1.7/8	4300
104--16	1-11 1/2	--	--	--	--	--	59,0	41,3	57,1	2.1/4	4500

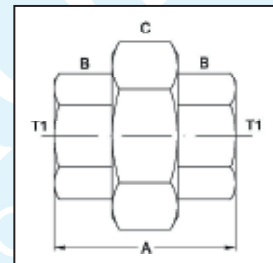
Modelo 108

Tampão fêmea

CÓDIGO	ROSCA NPT/NPTF T1	LATÃO				AÇO INOXIDÁVEL			
		A (mm)	C (Sext.)		Pressão máxima de trabalho (psig)	A (mm)	C (Sext.)		Pressão máxima de trabalho (psig)
			(mm)	(pol)			(mm)	(pol)	
108--02	1/8-27	12,7	14,3	9/16	4000	16,3	14,3	9/16	6400
108--04	1/4-18	18,2	19,0	3/4	4300	22,1	19,0	3/4	6600
108--06	3/8-18	19,3	22,2	7/8	3500	24,1	22,2	7/8	5300
108--08	1/2-14	24,8	28,6	1.1/8	3600	29,5	28,6	1.1/8	5200
108--12	3/4-14	25,6	34,9	1.3/8	3000	32,2	34,9	1.3/8	4300
108--16	1-11 1/2	--	--	--	--	38,1	41,3	1.5/8	4500

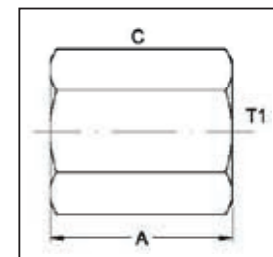
Modelo 109

Plug cabeça quadrada

CÓDIGO	ROSCA NPT/NPTF T1	LATÃO				AÇO INOXIDÁVEL			
		A (mm)	B (mm)	C (Quad.) (mm)	Pressão máxima de trabalho (psig)	A (mm)	B (mm)	C (Quad.) (mm)	Pressão máxima de trabalho (psig)
109--02	1/8-27	14,9	8,7	7,1	5600	14,9	8,6	7,1	9100
109--04	1/4-18	20,4	13,0	9,5	4100	20,3	12,9	9,5	7500
109--06	3/8-18	21,2	13,0	11,0	4000	21,2	13,2	11,0	7200
109--08	1/2-14	27,3	17,3	14,2	3900	27,3	17,3	14,2	6600
109--12	3/4-14	29,1	17,5	15,8	3800	29,1	17,5	15,8	6400
109--16	1-11 1/2	--	--	--	--	34,8	21,6	20,5	4600

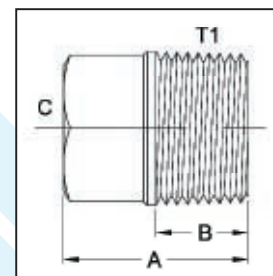

Modelo 110

Bucha de redução

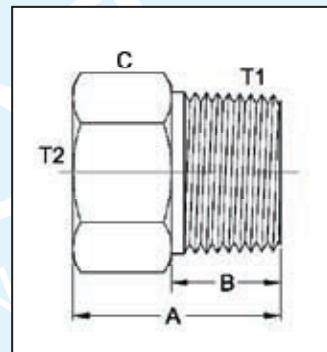

CÓDIGO	ROSCA NPT/NPTF T1	ROSCA NPT/NPTF T2	LATÃO						AÇO INOXIDÁVEL					
			A (mm)	B (mm)	C (Sext.)		Orifício (mm)	Pressão máxima de trabalho (psig)	A (mm)	B (mm)	C (Sext.)		Orifício (mm)	Pressão máxima de trabalho (psig)
					(mm)	(pol)					(mm)	(pol)		
110--0402	1/4-18	1/8-27	19,0	14,3	14,3	9/16	8,4	3600	21,6	14,3	15,9	5/8	8,4	6000
110--0602	3/8-18	1/8-27	19,0	14,3	17,5	11/16	8,4	4000	21,6	14,3	19,0	3/4	8,4	6400
110--0604	3/8-18	1/4-18	19,0	14,3	19,0	3/4	10,9	3000	21,6	14,3	19,0	3/4	10,9	5300
110--0802	1/2-14	1/8-27	25,4	19,0	22,2	7/8	8,4	3900	27,9	19,0	22,2	7/8	8,4	6600
110--0804	1/2-14	1/4-18	25,4	19,0	22,2	7/8	10,9	3900	27,9	19,0	22,2	7/8	10,9	6400
110--0806	1/2-14	3/8-18	25,4	19,0	22,2	7/8	14,5	2800	27,9	19,0	22,2	7/8	14,5	4600
110--1202	3/4-14	1/8-27	25,4	19,0	28,6	1.1/8	8,4	3800	27,9	19,0	28,6	1.1/8	8,4	6400
110--1204	3/4-14	1/4-18	25,4	19,0	28,6	1.1/8	10,9	3800	27,9	19,0	28,6	1.1/8	10,9	6400
110--1206	3/4-14	3/8-18	25,4	19,0	28,6	1.1/8	14,5	3500	27,9	19,0	28,6	1.1/8	14,5	5300
110--1208	3/4-14	1/2-14	25,4	19,0	28,6	1.1/8	17,7	2800	27,9	19,0	28,6	1.1/8	17,7	4900
110--1604	1-11 1/2	1/4-18	33,3	23,8	36,5	1.7/16	10,9	2700	34,5	23,8	34,9	1.3/8	10,9	4600
110--1606	1-11 1/2	3/8-18	33,3	23,8	36,5	1.7/16	14,5	2700	34,5	23,8	34,9	1.3/8	14,5	4600
110--1608	1-11 1/2	1/2-14	33,3	23,8	36,5	1.7/16	17,7	2700	34,5	23,8	34,9	1.3/8	17,7	4600
110--1612	1-11 1/2	3/4-14	33,3	23,8	36,5	1.7/16	23,0	2500	34,5	23,8	34,9	1.3/8	23,0	4200
110--2412	1.1/2-11 1/2	3/4-14	39,0	25,4	50,8	2	23,0	1800	--	--	--	--	--	--
110--2416	1.1/2-11 1/2	1-11 1/2	--	--	--	--	--	--	39,0	25,4	50,8	2	29,4	2900

Modelo 111

Porca de fixação

CÓDIGO	ROSCA NPSL T1	LATÃO		
		A (mm)	C (Sext.)	
			(mm)	(pol)
111--02	1/8-27	4,8	15,9	5/8
111--04	1/4-18	6,4	17,5	11/16
111--06	3/8-18	6,4	23,8	15/16
111--08	1/2-14	6,4	28,6	1.1/8

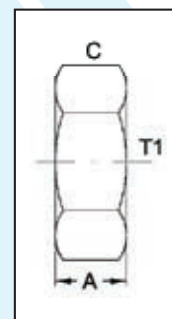

Modelo 112

Niple curto

CÓDIGO	ROSCA NPT/NPTF T1	LATÃO			AÇO INOXIDÁVEL		
		A (mm)	Orifício (mm)	Pressão máxima de trabalho (psig)	A (mm)	Orifício (mm)	Pressão máxima de trabalho (psig)
112--02	1/8-27	19,0	4,8	5600	19,0	4,8	9100
112--04	1/4-18	28,6	7,1	4100	28,6	7,1	7500
112--06	3/8-18	28,6	10,3	4000	28,6	10,3	7200
112--08	1/2-14	38,1	13,5	3900	38,1	13,5	6600
112--12	3/4-14	38,1	18,3	3800	38,1	18,3	6400
112--16	1-11 1/2	47,6	23,8	2700	47,6	23,8	4600

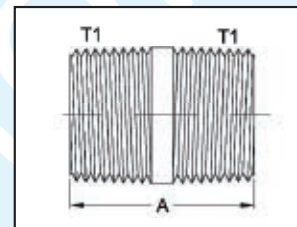
Modelo 113

Niple longo redondo

CÓDIGO	ROSCA NPT/NPTF T1	LATÃO / AÇO INOXIDÁVEL					
		A		B (mm)	Orifício (mm)	Pressão máx. de trabalho Latão (psig)	Pressão máx. de trabalho Inox (psig)
		(mm)	(pol)				
113--0218	1/8-27	28,6	1.1/8	11,1	4,8	5600	9100
113--0224	1/8-27	38,1	1.1/2	11,1	4,8	5600	9100
113--0424	1/4-18	38,1	1.1/2	14,3	7,1	4100	7500
113--0624	3/8-18	38,1	1.1/2	17,5	10,3	4000	7200
113--0232	1/8-27	50,8	2	11,1	4,8	5600	9100
113--0432	1/4-18	50,8	2	14,3	7,1	4100	7500
113--0632	3/8-18	50,8	2	17,5	10,3	4000	7200
113--0832	1/2-14	50,8	2	22,2	13,5	3900	6600
113--1232	3/4-14	50,8	2	27,0	18,3	3800	6400
113--0240	1/8-27	63,5	2.1/2	11,1	4,8	5600	9100
113--0440	1/4-18	63,5	2.1/2	14,3	7,1	4100	7500
113--0640	3/8-18	63,5	2.1/2	17,5	10,3	4000	7200
113--0840	1/2-14	63,5	2.1/2	22,2	13,5	3900	6600
113--0248	1/8-27	76,2	3	11,1	4,8	5600	9100
113--0448	1/4-18	76,2	3	14,3	7,1	4100	7500
113--0648	3/8-18	76,2	3	17,5	10,3	4000	7200
113--0848	1/2-14	76,2	3	22,2	13,5	3900	6600
113--1248	3/4-14	76,2	3	27,0	18,3	3800	6400
113--0256	1/8-27	88,9	3.1/2	11,1	4,8	5600	9100
113--0456	1/4-18	88,9	3.1/2	14,3	7,1	4100	7500
113--0656	3/8-18	88,9	3.1/2	17,5	10,3	4000	7200
113--0856	1/2-14	88,9	3.1/2	22,2	13,5	3900	6600
113--1256	3/4-14	88,9	3.1/2	27,0	18,3	3800	6400
113--0264	1/8-27	101,6	4	11,1	4,8	5600	9100
113--0464	1/4-18	101,6	4	14,3	7,1	4100	7500
113--0664	3/8-18	101,6	4	17,5	10,3	4000	7200
113--0864	1/2-14	101,6	4	22,2	13,5	3900	6600
113--1264	3/4-14	101,6	4	27,0	18,3	3800	6400
113--1664	1-11 1/2	101,6	4	34,9	23,8	2700	4600
113--1280	3/4-14	127,0	5	27,0	18,3	3800	6400
113--0896	1/2-14	152,4	6	22,2	13,5	3900	6600

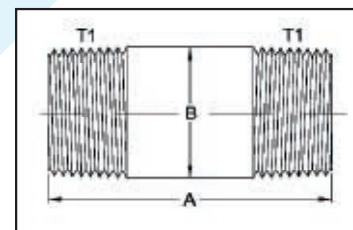

Modelo 115

Tee macho central

CÓDIGO	ROSCA NPT T1	AÇO INOXIDÁVEL					
		A (mm)	B (mm)	C (Sext.)		Orifício (mm)	Pressão máxima de trabalho (psig)
				(mm)	(pol)		
115--02	1/8-27	16,8	19,8	14,3	9/16	4,8	5500
115--04	1/4-18	22,4	27,7	19,0	3/4	7,1	5600
115--06	3/8-18	25,9	31,0	22,2	7/8	10,3	5000
115--08	1/2-14	31,2	37,3	27,0	1.1/16	13,5	4500
115--12	3/4-14	34,5	40,4	33,3	1.5/16	18,3	3500
115--16	1-11 1/2	41,1	50,0	41,3	1.5/8	23,8	3900

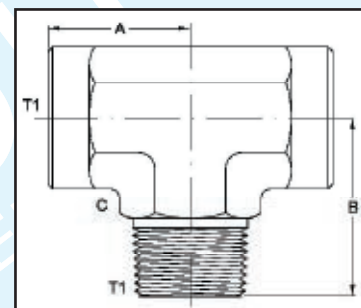
Modelo 116

Cotovelo macho x fêmea

CÓDIGO	ROSCA NPT/NPTF T1	LATÃO						AÇO INOXIDÁVEL					
		A (mm)	B (mm)	C (Sext.)		Orifício (mm)	Pressão máxima de trabalho (psig)	A (mm)	B (mm)	C (Sext.)		Orifício (mm)	Pressão máxima de trabalho (psig)
				(mm)	(pol)					(mm)	(pol)		
116--0202	1/8-27	14,0	20,0	12,7	1/2	4,8	2900	16,8	19,8	14,3	9/16	4,8	5500
116--0404	1/4-18	18,0	26,0	17,5	11/16	7,1	3000	22,4	27,7	19,0	3/4	7,1	5600
116--0606	3/8-18	19,0	29,0	20,6	13/16	10,3	2700	25,9	31,0	22,2	7/8	10,3	5600
116--0808	1/2-14	28,0	36,0	25,4	1	13,5	2500	31,2	37,3	27,0	1.1/16	13,5	4500
116--1212	3/4-14	30,0	40,0	31,8	1.1/4	18,3	2000	34,5	40,3	33,3	1.7/8	18,3	3500
116--1616	1-11 1/2	41,1	50,0	41,3	1.5/8	23,8	2300	41,1	50,0	41,3	1.5/8	23,8	3900

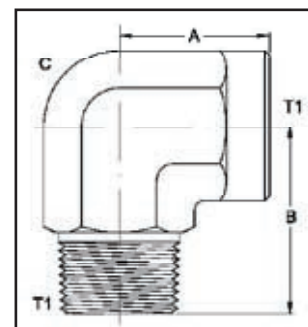
Modelo 117

Tampão – Cabeça fenda

CÓDIGO	ROSCA NPTF T1	LATÃO		
		A (mm)	B (mm)	Pressão máxima de trabalho (psig)
117--02	1/8-27	7,9	1,8	5600
117--04	1/4-18	11,9	2,3	4100
117--06	3/8-18	11,9	3,3	4000

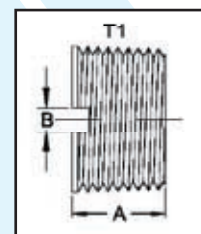

Modelo 119

Redutor fêmea

CÓDIGO	ROSCA NPT/NPTF T1	ROSCA NPT/NPTF T2	LATÃO					AÇO INOXIDÁVEL				
			A (mm)	B (mm)	C (Sext.)		Pressão máxima de trabalho (psig)	A (mm)	B (mm)	C (Sext.)		Pressão máxima de trabalho (psig)
					(mm)	(pol)				(mm)	(pol)	
119--0402	1/4-18	1/8-27	24,9	17,9	19,0	3/4	4300	24,6	17,1	19,0	3/4	6600
119--0602	3/8-18	1/8-27	23,9	17,5	22,2	7/8	3500	23,9	17,5	22,2	7/8	5300
119--0604	3/8-18	1/4-18	29,5	18,5	22,2	7/8	3500	29,5	17,5	22,2	7/8	5300
119--0802	1/2-14	1/8-27	31,0	24,0	28,6	1.1/8	3600	31,0	24,0	28,6	1.1/8	5200
119--0804	1/2-14	1/4-18	35,0	24,0	28,6	1.1/8	3600	32,5	20,5	28,6	1.1/8	5200
119--0806	1/2-14	3/8-18	35,0	23,5	28,6	1.1/8	3600	35,1	23,1	28,6	1.1/8	5200
119--1204	3/4-14	1/4-18	32,2	21,1	31,8	1.1/4	3000	--	--	--	--	--
119--1206	3/4-14	3/8-18	--	--	--	--	--	34,5	22,0	34,9	1.3/8	4300
119--1208	3/4-14	1/2-14	38,1	27,8	31,8	1.1/4	3000	38,5	22,0	34,9	1.3/8	4300
119--1608	1-11 1/2	1/2-14	--	--	--	--	--	43,9	26,9	41,3	1.5/8	4500
119--1612	1-11 1/2	3/4-14	--	--	--	--	--	43,9	26,9	41,3	1.5/8	4500

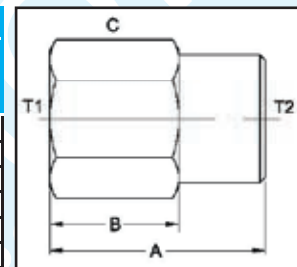
Modelo 120

Adaptador macho x fêmea

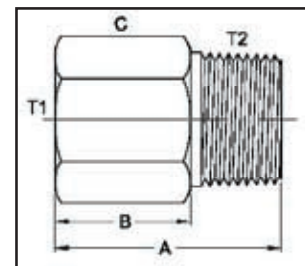

CÓDIGO	ROSCA NPT/NPTF T1	ROSCA NPT/NPTF T2	LATÃO						AÇO INOXIDÁVEL					
			A (mm)	B (mm)	C (Sext.)		Orifício (mm)	Pressão máxima de trabalho (psig)	A (mm)	B (mm)	C (Sext.)		Orifício (mm)	Pressão máxima de trabalho (psig)
					(mm)	(pol)					(mm)	(pol)		
120--0202	1/8-27	1/8-27	22,4	12,9	14,3	9/16	4,8	4000	26,4	16,9	15,9	5/8	4,8	6400
120--0402	1/4-18	1/8-27	25,4	15,9	19,0	3/4	4,8	4300	30,7	21,2	19,0	3/4	4,8	6600
120--0404	1/4-18	1/4-18	30,0	15,7	19,0	3/4	7,1	4300	35,3	21,0	19,0	3/4	7,1	6600
120--0602	3/8-18	1/8-27	27,2	17,7	22,2	7/8	4,8	3500	31,8	22,3	22,2	7/8	4,8	5300
120--0604	3/8-18	1/4-18	32,0	17,7	22,2	7/8	7,1	3500	36,6	22,3	22,2	7/8	7,1	5300
120--0606	3/8-18	3/8-18	30,0	15,7	22,2	7/8	10,3	3500	36,6	22,3	22,2	7/8	10,3	5300
120--0802	1/2-14	1/8-27	33,3	23,8	27,0	1.1/16	4,8	3600	33,3	23,8	28,6	1.1/8	4,8	5200
120--0804	1/2-14	1/4-18	36,5	22,2	28,6	1.1/8	7,1	3600	42,7	28,4	28,6	1.1/8	7,1	5200
120--0806	1/2-14	3/8-18	36,5	22,2	28,6	1.1/8	10,3	3600	42,7	28,4	28,6	1.1/8	10,3	5200
120--0808	1/2-14	1/2-14	41,2	22,2	28,6	1.1/8	13,5	3600	47,5	28,5	28,6	1.1/8	13,5	5200
120--1204	3/4-14	1/4-18	--	--	--	--	--	--	40,0	25,7	34,9	1.3/8	7,1	4300
120--1206	3/4-14	3/8-18	--	--	--	--	--	--	40,0	25,7	34,9	1.3/8	10,7	4300
120--1208	3/4-14	1/2-14	43,0	24,0	34,9	1.3/8	14,3	3000	49,0	30,0	34,9	1.3/8	13,5	4300
120--1212	3/4-14	3/4-14	--	--	--	--	--	--	49,0	30,0	34,9	1.3/8	18,3	4300
120--1608	1-11 1/2	1/2-14	55,4	36,4	41,3	1.5/8	13,5	3100	55,4	36,4	41,3	1.5/8	13,5	4500
120--1612	1-11 1/2	3/4-14	55,4	36,4	41,3	1.5/8	18,3	3100	55,4	36,4	41,3	1.5/8	18,3	4500
120--1616	1-11 1/2	1-11 1/2	--	--	--	--	--	--	60,2	36,4	41,3	1.5/8	23,8	4500

Modelo 121

Plug cabeça sextavada

CÓDIGO	ROSCA NPT/NPTF T1	LATÃO					AÇO INOXIDÁVEL				
		A (mm)	B (mm)	C (Sext.)		Pressão máxima de trabalho (psig)	A (mm)	B (mm)	C (Sext.)		Pressão máxima de trabalho (psig)
				(mm)	(pol)				(mm)	(pol)	
121--02	1/8-27	14,3	9,5	11,1	7/16	5600	14,2	9,5	11,1	7/16	9100
121--04	1/4-18	19,0	14,3	14,3	9/16	4100	19,0	14,3	14,3	9/16	7500
121--06	3/8-18	19,9	14,3	17,5	11/16	4000	19,8	14,3	17,5	11/16	7200
121--08	1/2-14	24,6	19,0	22,2	7/8	3900	24,6	19,0	22,2	7/8	6600
121--12	3/4-14	27,0	19,0	27,0	1.1/16	3800	27,0	19,0	27,0	1.1/16	6400
121--16	1-11 1/2	28,7	20,7	34,9	1.3/8	2700	31,9	23,9	34,9	1.3/8	4600

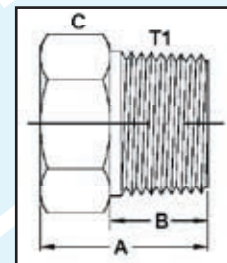
Modelo 122

Niple sextavado

CÓDIGO	ROSCA NPT/NPTF T1	LATÃO						AÇO INOXIDÁVEL					
		A (mm)	B (mm)	C (Sext.)		Orifício (mm)	Pressão máxima de trabalho (psig)	A (mm)	B (mm)	C (Sext.)		Orifício (mm)	Pressão máxima de trabalho (psig)
				(mm)	(pol)					(mm)	(pol)		
122--0202	1/8-27	24,6	9,5	11,1	7/16	5,6	5600	26,9	9,5	11,1	7/16	4,8	9100
122--0404	1/4-18	35,1	14,3	14,3	9/16	7,1	4100	36,8	14,3	15,9	5/8	7,1	7500
122--0606	3/8-18	35,8	14,3	17,5	11/16	10,3	4000	36,8	14,3	19,0	3/4	10,3	7200
122--0808	1/2-14	46,0	19,0	22,2	7/8	13,5	3900	48,0	19,0	22,2	7/8	13,5	6600
122--1212	3/4-14	47,0	19,0	27,0	1.1/16	18,3	3800	49,8	19,0	28,6	1.1/8	18,3	6400
122--1616	1-11 1/2	57,0	23,8	34,9	1.3/8	23,8	2700	59,4	23,8	34,9	1.3/8	23,8	4600

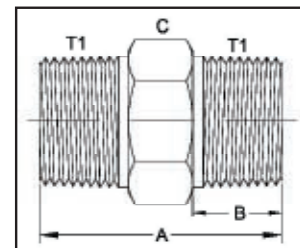
Modelo 123

Niple redutor

CÓDIGO	ROSCA NPT/NPTF T1	ROSCA NPT/NPTF T2	LATÃO					AÇO INOXIDÁVEL				
			A (mm)	C (Sext.)		Orifício (mm)	Pressão máxima de trabalho (psig)	A (mm)	C (Sext.)		Orifício (mm)	Pressão máxima de trabalho (psig)
				(mm)	(pol)				(mm)	(pol)		
123--0402	1/4-18	1/8-27	30,2	14,3	9/16	4,8	4100	30,2	14,3	9/16	4,8	7500
123--0602	3/8-18	1/8-27	31,0	17,5	11/16	4,8	4000	31,0	19,0	3/4	4,8	7200
123--0604	3/8-18	1/4-18	35,8	17,5	11/16	7,1	4000	35,8	17,5	11/16	7,1	7200
123--0802	1/2-14	1/8-27	36,3	22,2	7/8	4,8	3900	36,3	22,2	7/8	4,8	6600
123--0804	1/2-14	1/4-18	41,1	22,2	7/8	7,1	3900	41,1	22,2	7/8	7,1	6600
123--0806	1/2-14	3/8-18	41,1	22,2	7/8	10,3	3900	41,1	22,2	7/8	10,3	6600
123--1204	3/4-14	1/4-18	--	--	--	--	--	45,1	28,6	1.1/8	7,1	6400
123--1206	3/4-14	3/8-18	42,3	27,0	1.1/16	10,3	3800	42,3	27,0	1.1/16	10,3	6400
123--1208	3/4-14	1/2-14	47,0	27,0	1.1/16	13,5	3800	49,8	28,6	1.1/8	13,5	6400
123--1604	1-11 1/2	1/4-18	--	--	--	--	--	47,7	34,9	1.3/8	7,0	4600
123--1608	1-11 1/2	1/2-14	--	--	--	--	--	52,5	34,9	1.3/8	13,5	4600
123--1612	1-11 1/2	3/4-14	52,0	34,9	1.3/8	18,3	2700	52,5	34,9	1.3/8	18,3	4600

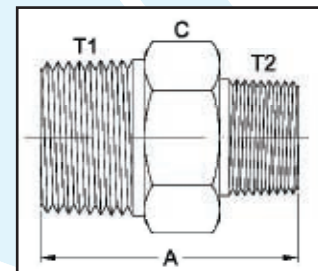

Modelo 124

Cotovelo 45°

CÓDIGO	ROSCA NPT/NPTF T1	LATÃO						AÇO INOXIDÁVEL					
		A (mm)	B (mm)	C (Sext.)		Orifício (mm)	Pressão máxima de trabalho (psig)	A (mm)	B (mm)	C (Sext.)		Orifício (mm)	Pressão máxima de trabalho (psig)
				(mm)	(pol)					(mm)	(pol)		
124--0202	1/8-27	11,9	18,2	12,7	1/2	4,8	2900	11,9	18,3	14,3	9/16	4,8	5500
124--0404	1/4-18	19,8	19,8	15,9	5/8	7,1	3000	15,7	26,7	19,0	3/4	7,0	6000
124--0606	3/8-18	22,2	26,2	19,0	3/4	10,3	2700	18,3	26,9	22,2	7/8	10,3	5000
124--0808	1/2-14	32,0	30,8	22,2	7/8	13,5	2500	23,1	34,0	27,0	1.1/6	13,5	4500
124--1212	3/4-14	--	--	--	--	--	--	24,6	35,1	33,3	1.5/16	18,0	3500
124--1616	1-11 1/2	--	--	--	--	--	--	28,4	43,7	41,3	1.5/8	23,8	3900

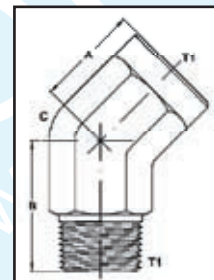
Modelo 126

Cotovelo curto

CÓDIGO	ROSCA NPTF T1	LATÃO					
		A (mm)	B (mm)	C (Sext.)		Orifício (mm)	Pressão máxima de trabalho (psig)
				(mm)	(pol)		
126--02	1/8-27	9,9	17,4	14,3	9/16	4,8	2900
126--04	1/4-18	18,3	23,9	17,5	11/16	7,1	3000

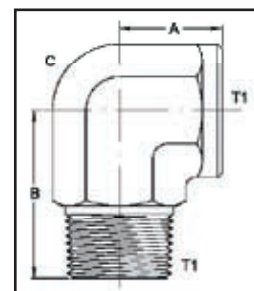
Modelo 127

Tee macho lateral

CÓDIGO	ROSCA NPT/NPTF T1	LATÃO						AÇO INOXIDÁVEL					
		A (mm)	B (mm)	C (Sext.)		Orifício (mm)	Pressão máxima de trabalho (psig)	A (mm)	B (mm)	C (Sext.)		Orifício (mm)	Pressão máxima de trabalho (psig)
				(mm)	(pol)					(mm)	(pol)		
127--0202	1/8-27	14,0	17,6	14,3	9/16	4,8	2900	16,8	19,8	14,3	9/16	4,8	5500
127--0404	1/4-18	23,8	24,2	15,9	5/8	7,1	3000	22,4	27,7	19,0	3/4	7,1	5600
127--0606	3/8-18	21,9	31,8	19,0	3/4	10,3	2700	26,0	31,0	22,2	7/8	10,3	5000
127--0808	1/2-14	--	--	--	--	--	--	31,2	37,3	27,0	1.1/16	13,5	4500
127--1212	3/4-14	--	--	--	--	--	--	34,5	40,4	33,3	1.5/16	18,3	3500
127--1616	1-11 1/2	--	--	--	--	--	--	41,1	50,0	41,3	1.5/8	23,8	3900

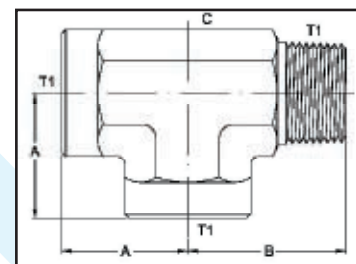

Modelo 128

Cotovelo redutor

CÓDIGO	ROSCA NPTF T1	ROSCA NPTF T2	LATÃO					Orifício (mm)	Pressão máxima de trabalho (psig)
			A (mm)	B (mm)	C (Sext.)				
					(mm)	(pol)			
128--0204	1/8-27	1/4-18	21,4	22,2	12,7	1/2	7,1	2900	
128--0402	1/4-18	1/8-27	18,3	18,3	14,3	9/16	4,8	3000	
128--0804	1/2-14	1/4-18	32,0	32,0	25,4	1	7,1	2500	

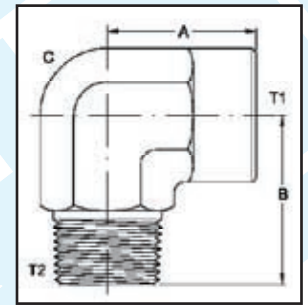
Modelo 129

Adaptador bulkhead

CÓDIGO	ROSCA NPTF T1	LATÃO									
		A		B (máx) (mm)	C (Sext.)		D (Sext.)		E UNF Rosca	Orifício (mm)	Pressão máxima de trabalho (psig)
		(mm)	(pol)		(mm)	(pol)	(mm)	(pol)			
129--0224	1/8-27	38,1	1.1/2	22,2	22,2	7/8	23,8	15/16	5/8-18	8,3	4000
129--0415	1/4-18	23,8	15/16	6,4	25,4	1	28,6	1.1/8	3/4-16	10,7	4300
129--0424	1/4-18	38,1	1.1/2	20,6	25,4	1	28,6	1.1/8	3/4-16	10,7	4300
129--0621	3/8-18	33,3	1.5/16	12,7	28,6	1.1/8	36,5	1.7/16	1-14	14,3	3500
129--0824	1/2-14	38,1	1.1/2	15,9	31,8	1.1/4	38,1	1.1/2	1.1/8-14	17,5	3600

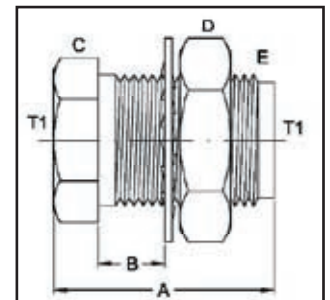
Modelo 131

União de anteparo

CÓDIGO	ROSCA NPTF T1	ROSCA NPTF T2	LATÃO								E UNF Rosca	Pressão máxima de trabalho (psig)
			A (mm)	B (máx) (mm)	C (Sext.)		D (Sext.)					
					(mm)	(pol)	(mm)	(pol)				
131--080447	1/2-14	1/4-18	75,0	12,7	31,8	1.1/4	36,5	1.7/16	1-14	3900		

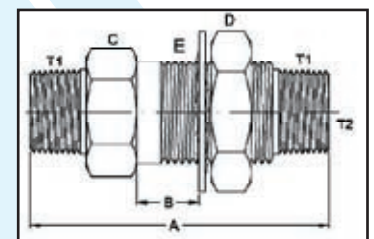



CONEXÕES

ADAPTUDO

ADAPTADORES E CONEXÕES ROSCADAS

Conexões e adaptadores para junções rosqueadas ou para interligar outras conexões para tubos, permitindo qualquer ligação com conexões não standards em sistemas tubulares e hidráulicos.

As conexões Adaptudo estão disponíveis em uma ampla e variada combinação de tipos e configurações, com roscas macho ou fêmea, nas bitolas de 1/8" a 1".

MATERIAIS

As conexões da linha Adaptudo podem ser fornecidas em latão ou aço inoxidável, e sob consulta também poderão ser fabricadas em aço carbono.

Latão

- Cotovelos, tees e cruzetas: Latão forjado UNS-C37700 ASTM B-283 (SAE CA 377).
- Conectores retos: Barras trefiladas com alívio de tensões internas – Latão UNS-C36000 ASTM B-16 (SAE CA 360).

Aço inoxidável

- Cotovelos, tees e cruzetas: Aço inoxidável forjado ASTM A-182 GRF 316.
- Conectores retos: Aço inoxidável ASTM A-276 TP 316.

Aço carbono (sob consulta)

- Cotovelos, tees e cruzetas: Aço baixo carbono ASTM A576-12L14.
- Conectores retos: Aço baixo carbono ASTM A576-12L14.

NORMAS RELACIONADAS

Rosca NPT: ANSI/ASME B1.20.1

Rosca NPTF: SAE J476a (ANSI/ASME B1.20.3)

PARA ESPECIFICAR

Para pedir conexões Adaptudo, simplesmente especifique o número da peça e acrescente o material.
Ex. 100 B 08

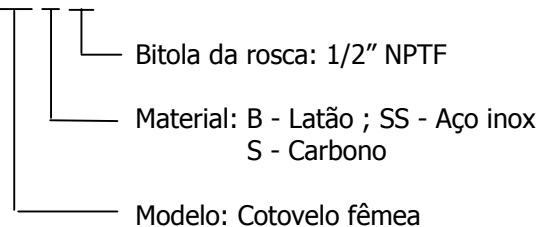
ROSCAS

Os adaptadores em aço carbono e latão são fornecidos com roscas NPTF e os conectores em aço inoxidável com roscas NPT.

VEDANTES

O uso de vedantes tais como, fitas e pastas são altamente recomendados para roscas NPT e NPTF, pois além de ajudarem na vedação, agem também como lubrificantes e evitam o travamento durante a montagem.

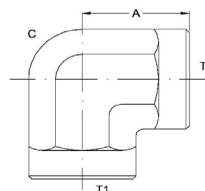
100
COTOVELO FÊMEA

Código	Rosca NPT/NPTF T1	LATÃO					AÇO INOX				
		A (mm)	C (Sext.)		Orifício (mm)	Pressão máxima de trabalho (psi)	A (mm)	C (Sext.)		Orifício (mm)	Pressão máxima de trabalho (psi)
			(mm)	(pol)				(mm)	(pol)		
100--02	1/8-27	14,0	14,3	9/16	8,6	2900	16,8	14,3	9/16	8,3	5500
100--04	1/4-18	19,8	17,5	11/16	10,7	3000	22,4	19,0	3/4	10,7	5600
100--06	3/8-18	21,3	20,6	13/16	14,2	2700	25,9	22,2	7/8	14,2	5000
100--08	1/2-14	27,7	25,4	1	17,5	2500	31,2	27,0	1.1/16	17,5	4500
100--12	3/4-14	29,5	31,8	1.1/4	22,8	2000	34,5	33,3	1.5/16	22,8	3500
100--16	1-11 1/2	41,1	41,3	1.5/8	28,6	2300	41,1	41,3	1.5/8	28,6	3900

Dimensões apenas para referência, sujeito à modificações sem prévio aviso.

Para outras configurações e materiais, consulte-nos.

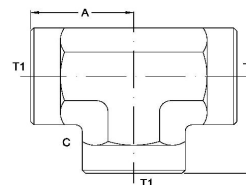
101
TEE FÊMEA

Código	Rosca NPT/NPTF T1	LATÃO					AÇO INOX				
		A (mm)	C (Sext.)		Orifício (mm)	Pressão máxima de trabalho (psi)	A (mm)	C (Sext.)		Orifício (mm)	Pressão máxima de trabalho (psi)
			(mm)	(pol)				(mm)	(pol)		
101--02	1/8-27	14,0	12,7	1/2	8,3	2900	16,8	14,3	9/16	8,3	5500
101--04	1/4-18	18,0	17,5	11/16	10,7	3000	22,4	19,0	3/4	10,7	5600
101--06	3/8-18	19,0	20,6	13/16	14,2	2700	25,9	22,2	7/8	14,2	5000
101--08	1/2-14	28,0	25,4	1	17,5	2500	31,2	27,0	1.1/16	17,5	4500
101--12	3/4-14	30,0	31,8	1.1/4	22,8	2000	34,5	33,3	1.5/16	22,8	3500
101--16	1-11 1/2	41,1	41,3	1.5/8	28,6	2300	41,1	41,3	1.5/8	28,6	3900

Dimensões apenas para referência, sujeito à modificações sem prévio aviso.

Para outras configurações e materiais, consulte-nos.

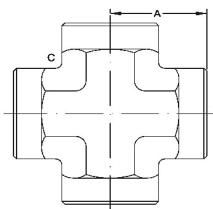
102
CRUZETA FÊMEA

Código	Rosca NPT/NPTF T1	LATÃO					AÇO INOX				
		A (mm)	C (Sext.)		Orifício (mm)	Pressão máxima de trabalho (psi)	A (mm)	C (Sext.)		Orifício (mm)	Pressão máxima de trabalho (psi)
			(mm)	(pol)				(mm)	(pol)		
102--02	1/8-27	14,0	12,7	1/2	8,3	2900	16,8	14,3	9/16	8,3	5500
102--04	1/4-18	18,0	17,5	11/16	10,7	3000	22,4	19,0	3/4	10,7	5600
102--06	3/8-18	19,0	20,6	13/16	14,2	2700	25,9	22,2	7/8	14,2	5000
102--08	1/2-14	28,0	25,4	1	17,5	2500	31,2	27,0	1.1/16	17,5	4500
102--12	3/4-14	--	--	--	--	--	34,5	33,3	1.5/16	22,8	3500
102--16	1-11 1/2	--	--	--	--	--	41,1	41,3	1.5/8	28,6	3900

Dimensões apenas para referência, sujeito à modificações sem prévio aviso.

Para outras configurações e materiais, consulte-nos.

103

UNIÃO FÊMEA

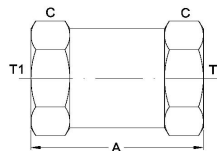

Código	Rosca NPT/NPTF T1	LATÃO				AÇO INOX			
		A (mm)	C (Sext.)		Pressão máxima de trabalho (psi)	A (mm)	C (Sext.)		Pressão máxima de trabalho (psi)
			(mm)	(pol)			(mm)	(pol)	
103--02	1/8-27	19,0	14,3	9/16	4000	19,0	15,9	5/8	6400
103--04	1/4-18	22,0	17,5	11/16	4300	28,7	19,0	3/4	6600
103--06	3/8-18	25,0	22,2	7/8	3500	28,7	22,2	7/8	5300
103--08	1/2-14	28,5	27,0	1.1/16	3600	38,1	28,6	1.1/8	5200
103--12	3/4-14	31,5	31,8	1.1/4	3000	38,9	34,9	1.3/8	4300
103--16	1-11 1/2	48,0	41,3	1.5/8	3100	48,0	41,3	1.5/8	4500

Dimensões apenas para referência, sujeito à modificações sem prévio aviso.

Para outras configurações e materiais, consulte-nos.

104

UNIÃO DESMONTÁVEL

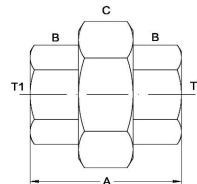

Código	Rosca NPT/NPTF T1	LATÃO					AÇO INOX				
		A (mm)	B (mm)	C (Sext.)		Pressão máxima de trabalho (psi)	A (mm)	B (mm)	C (Sext.)		Pressão máxima de trabalho (psi)
				(mm)	(pol)				(mm)	(pol)	
104--02	1/8-27	37,5	17,5	27,0	1.1/16	4000	37,5	17,5	27,0	1.1/16	6400
104--04	1/4-18	37,5	17,5	27,0	1.1/16	4300	37,5	17,5	27,0	1.1/16	6600
104--06	3/8-18	41,5	22,2	33,3	1.5/16	3500	41,5	22,2	33,3	1.5/16	5300
104--08	1/2-14	46,0	27,0	39,7	1.9/16	3600	46,0	27,0	41,3	1.5/8	5200
104--12	3/4-14	--	--	--	--	--	53,0	34,9	47,6	1.7/8	4300
104--16	1-11 1/2	--	--	--	--	--	59,0	41,3	57,1	2.1/4	4500

Dimensões apenas para referência, sujeito à modificações sem prévio aviso.

Para outras configurações e materiais, consulte-nos.

108

TAMPÃO FÊMEA

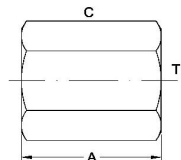

Código	Rosca NPT/NPTF T1	LATÃO				AÇO INOX			
		A (mm)	C (Sext.)		Pressão máxima de trabalho (psi)	A (mm)	C (Sext.)		Pressão máxima de trabalho (psi)
			(mm)	(pol)			(mm)	(pol)	
108--02	1/8-27	12,7	14,3	9/16	4000	16,3	14,3	9/16	6400
108--04	1/4-18	18,2	19,0	3/4	4300	22,1	19,0	3/4	6600
108--06	3/8-18	19,3	22,2	7/8	3500	24,1	22,2	7/8	5300
108--08	1/2-14	24,8	28,6	1.1/8	3600	29,5	28,6	1.1/8	5200
108--12	3/4-14	25,6	34,9	1.3/8	3000	32,2	34,9	1.3/8	4300
108--16	1-11 1/2	--	--	--	--	38,1	41,3	1.5/8	4500

Dimensões apenas para referência, sujeito à modificações sem prévio aviso.

Para outras configurações e materiais, consulte-nos.

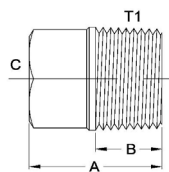
109
PLUG CABEÇA QUADRADA

Código	Rosca NPT/NPTF T1	LATÃO				AÇO INOX			
		A	B	C (Quad.)	Pressão máxima de trabalho (psi)	A	B	C (Quad.)	Pressão máxima de trabalho (psi)
		(mm)	(mm)	(mm)		(mm)	(mm)	(mm)	
109--02	1/8-27	14,9	8,7	7,1	5600	14,9	8,6	7,1	9100
109--04	1/4-18	20,4	13,0	9,5	4100	20,3	12,9	9,5	7500
109--06	3/8-18	21,2	13,0	11,0	4000	21,2	13,2	11,0	7200
109--08	1/2-14	27,3	17,3	14,2	3900	27,3	17,3	14,2	6600
109--12	3/4-14	29,1	17,5	15,8	3800	29,1	17,5	15,8	6400
109--16	1-11 1/2	--	--	--	--	34,8	21,6	20,5	4600

Dimensões apenas para referência, sujeito à modificações sem prévio aviso.

Para outras configurações e materiais, consulte-nos.

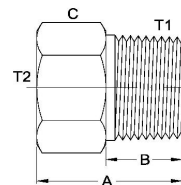
110
BUCHA DE REDUÇÃO

Código	Rosca NPT/NPTF T1	Rosca NPT/NPTF T2	LATÃO						AÇO INOX					
			A (mm)	B (mm)	C (Sext.)		Orifício (mm)	Pressão máxima de trabalho (psi)	A (mm)	B (mm)	C (Sext.)		Orifício (mm)	Pressão máxima de trabalho (psi)
					(mm)	(pol)					(mm)	(pol)		
110--0402	1/4-18	1/8-27	19,0	14,3	14,3	9/16	8,4	3600	21,6	14,3	15,9	5/8	8,4	6000
110--0602	3/8-18	1/8-27	19,0	14,3	17,5	11/16	8,4	4000	21,6	14,3	19,0	3/4	8,4	6400
110--0604	3/8-18	1/4-18	19,0	14,3	19,0	3/4	10,9	3000	21,6	14,3	19,0	3/4	10,9	5300
110--0802	1/2-14	1/8-27	25,4	19,0	22,2	7/8	8,4	3900	27,9	19,0	22,2	7/8	8,4	6600
110--0804	1/2-14	1/4-18	25,4	19,0	22,2	7/8	10,9	3900	27,9	19,0	22,2	7/8	10,9	6400
110--0806	1/2-14	3/8-18	25,4	19,0	22,2	7/8	14,5	2800	27,9	19,0	22,2	7/8	14,5	4600
110--1202	3/4-14	1/8-27	25,4	19,0	28,6	1.1/8	8,4	3800	27,9	19,0	28,6	1.1/8	8,4	6400
110--1204	3/4-14	1/4-18	25,4	19,0	28,6	1.1/8	10,9	3800	27,9	19,0	28,6	1.1/8	10,9	6400
110--1206	3/4-14	3/8-18	25,4	19,0	28,6	1.1/8	14,5	3500	27,9	19,0	28,6	1.1/8	14,5	5300
110--1208	3/4-14	1/2-14	25,4	19,0	28,6	1.1/8	17,7	2800	27,9	19,0	28,6	1.1/8	17,7	4900
110--1604	1-11 1/2	1/4-18	33,3	23,8	36,5	1.7/16	10,9	2700	34,5	23,8	34,9	1.3/8	10,9	4600
110--1606	1-11 1/2	3/8-18	33,3	23,8	36,5	1.7/16	14,5	2700	34,5	23,8	34,9	1.3/8	14,5	4600
110--1608	1-11 1/2	1/2-14	33,3	23,8	36,5	1.7/16	17,7	2700	34,5	23,8	34,9	1.3/8	17,7	4600
110--1612	1-11 1/2	3/4-14	33,3	23,8	36,5	1.7/16	23,0	2500	34,5	23,8	34,9	1.3/8	23,0	4200
110--2412	1.1/2-11 1/2	3/4-14	39,0	25,4	50,8	2	23,0	1800	--	--	--	--	--	--
110--2416	1.1/2-11 1/2	1-11 1/2	--	--	--	--	--	--	39,0	25,4	50,8	2	29,4	2900

Dimensões apenas para referência, sujeito à modificações sem prévio aviso.

Para outras configurações e materiais, consulte-nos.

111

PORCA DE FIXAÇÃO

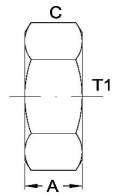

Código	Rosca NPSL T1	LATÃO		
		A (mm)	C (Sext.)	
			(mm)	(pol)
111--02	1/8-27	4,8	15,9	5/8
111--04	1/4-18	6,4	17,5	11/16
111--06	3/8-18	6,4	23,8	15/16
111--08	1/2-14	6,4	28,6	1.1/8

Dimensões apenas para referência, sujeito à modificações sem prévio aviso.
Para outras configurações e materiais, consulte-nos.

112

NIPLE CURTO

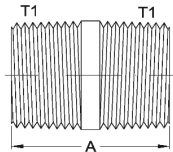

Código	Rosca NPT/NPTF T1	LATÃO			AÇO INOX		
		A (mm)	Orifício (mm)	Pressão máxima de trabalho (psi)	A (mm)	Orifício (mm)	Pressão máxima de trabalho (psi)
112--02	1/8-27	19,0	4,8	5600	19,0	4,8	9100
112--04	1/4-18	28,6	7,1	4100	28,6	7,1	7500
112--06	3/8-18	28,6	10,3	4000	28,6	10,3	7200
112--08	1/2-14	38,1	13,5	3900	38,1	13,5	6600
112--12	3/4-14	38,1	18,3	3800	38,1	18,3	6400
112--16	1-11 1/2	47,6	23,8	2700	47,6	23,8	4600

Dimensões apenas para referência, sujeito à modificações sem prévio aviso.
Para outras configurações e materiais, consulte-nos.

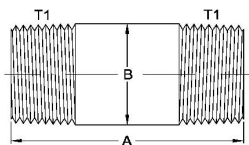
113
NIPLÉ LONGO REDONDO

Código	Rosca NPT/NPTF T1	LATÃO / AÇO INOX					
		A		B	Orifício	Pressão máxima de trabalho Latão (psi)	Pressão máxima de trabalho Inox (psi)
		(mm)	(pol)	(mm)	(mm)		
113--0218	1/8-27	28,6	1.1/8	11,1	4,8	5600	9100
113--0224	1/8-27	38,1	1.1/2	11,1	4,8	5600	9100
113--0424	1/4-18	38,1	1.1/2	14,3	7,1	4100	7500
113--0624	3/8-18	38,1	1.1/2	17,5	10,3	4000	7200
113--0232	1/8-27	50,8	2	11,1	4,8	5600	9100
113--0432	1/4-18	50,8	2	14,3	7,1	4100	7500
113--0632	3/8-18	50,8	2	17,5	10,3	4000	7200
113--0832	1/2-14	50,8	2	22,2	13,5	3900	6600
113--1232	3/4-14	50,8	2	27,0	18,3	3800	6400
113--0240	1/8-27	63,5	2.1/2	11,1	4,8	5600	9100
113--0440	1/4-18	63,5	2.1/2	14,3	7,1	4100	7500
113--0640	3/8-18	63,5	2.1/2	17,5	10,3	4000	7200
113--0840	1/2-14	63,5	2.1/2	22,2	13,5	3900	6600
113--0248	1/8-27	76,2	3	11,1	4,8	5600	9100
113--0448	1/4-18	76,2	3	14,3	7,1	4100	7500
113--0648	3/8-18	76,2	3	17,5	10,3	4000	7200
113--0848	1/2-14	76,2	3	22,2	13,5	3900	6600
113--1248	3/4-14	76,2	3	27,0	18,3	3800	6400
113--0256	1/8-27	88,9	3.1/2	11,1	4,8	5600	9100
113--0456	1/4-18	88,9	3.1/2	14,3	7,1	4100	7500
113--0656	3/8-18	88,9	3.1/2	17,5	10,3	4000	7200
113--0856	1/2-14	88,9	3.1/2	22,2	13,5	3900	6600
113--1256	3/4-14	88,9	3.1/2	27,0	18,3	3800	6400
113--0264	1/8-27	101,6	4	11,1	4,8	5600	9100
113--0464	1/4-18	101,6	4	14,3	7,1	4100	7500
113--0664	3/8-18	101,6	4	17,5	10,3	4000	7200
113--0864	1/2-14	101,6	4	22,2	13,5	3900	6600
113--1264	3/4-14	101,6	4	27,0	18,3	3800	6400
113--1664	1-11 1/2	101,6	4	34,9	23,8	2700	4600
113--1280	3/4-14	127,0	5	27,0	18,3	3800	6400
113--0896	1/2-14	152,4	6	22,2	13,5	3900	6600

Dimensões apenas para referência, sujeito à modificações sem prévio aviso.

Para outras configurações e materiais, consulte-nos.

115

TEE MACHO CENTRAL

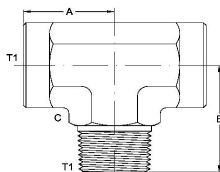

Código	Rosca NPT T1	AÇO INOX					
		A (mm)	B (mm)	C (Sext.)		Orifício (mm)	Pressão máxima de trabalho (psi)
				(mm)	(pol)		
115--02	1/8-27	16,8	19,8	14,3	9/16	4,8	5500
115--04	1/4-18	22,4	27,7	19,0	3/4	7,1	5600
115--06	3/8-18	25,9	31,0	22,2	7/8	10,3	5000
115--08	1/2-14	31,2	37,3	27,0	1.1/16	13,5	4500
115--12	3/4-14	34,5	40,4	33,3	1.5/16	18,3	3500
115--16	1-11 1/2	41,1	50,0	41,3	1.5/8	23,8	3900

Dimensões apenas para referência, sujeito à modificações sem prévio aviso.
Para outras configurações e materiais, consulte-nos.

116

COTOVELO MACHO x FÊMEA

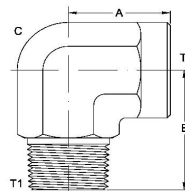

Código	Rosca NPT/NPTF T1	LATÃO						AÇO INOX					
		A (mm)	B (mm)	C (Sext.)		Orifício (mm)	Pressão máxima de trabalho (psi)	A (mm)	B (mm)	C (Sext.)		Orifício (mm)	Pressão máxima de trabalho (psi)
				(mm)	(pol)					(mm)	(pol)		
116--0202	1/8-27	14,0	20,0	12,7	1/2	4,8	2900	16,8	19,8	14,3	9/16	4,8	5500
116--0404	1/4-18	18,0	26,0	17,5	11/16	7,1	3000	22,4	27,7	19,0	3/4	7,1	5600
116--0606	3/8-18	19,0	29,0	20,6	13/16	10,3	2700	25,9	31,0	22,2	7/8	10,3	5600
116--0808	1/2-14	28,0	36,0	25,4	1	13,5	2500	31,2	37,3	27,0	1.1/16	13,5	4500
116--1212	3/4-14	30,0	40,0	31,8	1.1/4	18,3	2000	34,5	40,3	33,3	1.7/8	18,3	3500
116--1616	1-11 1/2	41,1	50,0	41,3	1.5/8	23,8	2300	41,1	50,0	41,3	1.5/8	23,8	3900

Dimensões apenas para referência, sujeito à modificações sem prévio aviso.
Para outras configurações e materiais, consulte-nos.

117

TAMPÃO - CABEÇA FENDA

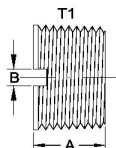

Código	Rosca NPTF T1	LATÃO		
		A (mm)	B (mm)	Pressão máxima de trabalho (psi)
117--02	1/8-27	7,9	1,8	5600
117--04	1/4-18	11,9	2,3	4100
117--06	3/8-18	11,9	3,3	4000

Dimensões apenas para referência, sujeito à modificações sem prévio aviso.
Para outras configurações e materiais, consulte-nos.

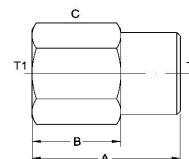
119
REDUTORA FÊMEA

Código	Rosca NPT/NPTF T1	Rosca NPT/NPTF T2	LATÃO					AÇO INOX				
			A (mm)	B (mm)	C (Sext.)		Pressão máxima de trabalho (psi)	A (mm)	B (mm)	C (Sext.)		Pressão máxima de trabalho (psi)
					(mm)	(pol)				(mm)	(pol)	
119--0402	1/4-18	1/8-27	24,9	17,9	19,0	3/4	4300	24,6	17,1	19,0	3/4	6600
119--0602	3/8-18	1/8-27	23,9	17,5	22,2	7/8	3500	23,9	17,5	22,2	7/8	5300
119--0604	3/8-18	1/4-18	29,5	18,5	22,2	7/8	3500	29,5	17,5	22,2	7/8	5300
119--0804	1/2-14	1/4-18	35,0	24,0	28,6	1.1/8	3600	32,5	20,5	28,6	1.1/8	5200
119--0806	1/2-14	3/8-18	35,0	23,5	28,6	1.1/8	3600	35,1	23,1	28,6	1.1/8	5200
119--1204	3/4-14	1/4-18	32,2	21,1	31,8	1.1/4	3000	--	--	--	--	--
119--1206	3/4-14	3/8-18	--	--	--	--	--	34,5	22,0	34,9	1.3/8	4300
119--1208	3/4-14	1/2-14	38,1	27,8	31,8	1.1/4	3000	38,5	22,0	34,9	1.3/8	4300
119--1608	1-11 1/2	1/2-14	--	--	--	--	--	43,9	26,9	41,3	1.5/8	4500
119--1612	1-11 1/2	3/4-14	--	--	--	--	--	43,9	26,9	41,3	1.5/8	4500

Dimensões apenas para referência, sujeito à modificações sem prévio aviso.

Para outras configurações e materiais, consulte-nos.

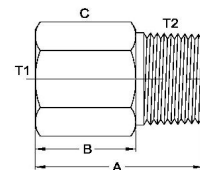
120
ADAPTADOR MACHO x FÊMEA

Código	Rosca NPT/NPTF T1	Rosca NPT/NPTF T2	LATÃO						AÇO INOX					
			A (mm)	B (mm)	C (Sext.)		Orifício (mm)	Pressão máxima de trabalho (psi)	A (mm)	B (mm)	C (Sext.)		Orifício (mm)	Pressão máxima de trabalho (psi)
					(mm)	(pol)					(mm)	(pol)		
120--0202	1/8-27	1/8-27	22,4	12,9	14,3	9/16	4,8	4000	26,4	16,9	15,9	5/8	4,8	6400
120--0402	1/4-18	1/8-27	25,4	15,9	19,0	3/4	4,8	4300	30,7	21,2	19,0	3/4	4,8	6600
120--0404	1/4-18	1/4-18	30,0	15,7	19,0	3/4	7,1	4300	35,3	21,0	19,0	3/4	7,1	6600
120--0602	3/8-18	1/8-27	27,2	17,7	22,2	7/8	4,8	3500	31,8	22,3	22,2	7/8	4,8	5300
120--0604	3/8-18	1/4-18	32,0	17,7	22,2	7/8	7,1	3500	36,6	22,3	22,2	7/8	7,1	5300
120--0606	3/8-18	3/8-18	30,0	15,7	22,2	7/8	10,3	3500	36,6	22,3	22,2	7/8	10,3	5300
120--0802	1/2-14	1/8-27	33,3	23,8	27,0	1.1/16	4,8	3600	33,3	23,8	28,6	1.1/8	4,8	5200
120--0804	1/2-14	1/4-18	36,5	22,2	28,6	1.1/8	7,1	3600	42,7	28,4	28,6	1.1/8	7,1	5200
120--0806	1/2-14	3/8-18	36,5	22,2	28,6	1.1/8	10,3	3600	42,7	28,4	28,6	1.1/8	10,3	5200
120--0808	1/2-14	1/2-14	41,2	22,2	28,6	1.1/8	13,5	3600	47,5	28,5	28,6	1.1/8	13,5	5200
120--1204	3/4-14	1/4-18	--	--	--	--	--	--	40,0	25,7	34,9	1.3/8	7,1	4300
120--1206	3/4-14	3/8-18	--	--	--	--	--	--	40,0	25,7	34,9	1.3/8	10,7	4300
120--1208	3/4-14	1/2-14	43,0	24,0	34,9	1.3/8	14,3	3000	49,0	30,0	34,9	1.3/8	13,5	4300
120--1212	3/4-14	3/4-14	--	--	--	--	--	--	49,0	30,0	34,9	1.3/8	18,3	4300
120--1608	1-11 1/2	1/2-14	55,4	36,4	41,3	1.5/8	13,5	3100	55,4	36,4	41,3	1.5/8	13,5	4500
120--1612	1-11 1/2	3/4-14	55,4	36,4	41,3	1.5/8	18,3	3100	55,4	36,4	41,3	1.5/8	18,3	4500
120--1616	1-11 1/2	1-11 1/2	--	--	--	--	--	--	60,2	36,4	41,3	1.5/8	23,8	4500

Dimensões apenas para referência, sujeito à modificações sem prévio aviso.

Para outras configurações e materiais, consulte-nos.

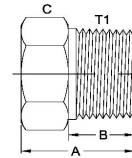
121
PLUG CABEÇA SEXTAVADA

Código	Rosca NPT/NPTF T1	LATÃO					AÇO INOX				
		A (mm)	B (mm)	C (Sext.)		Pressão máxima de trabalho (psi)	A (mm)	B (mm)	C (Sext.)		Pressão máxima de trabalho (psi)
				(mm)	(pol)				(mm)	(pol)	
121--02	1/8-27	14,3	9,5	11,1	7/16	5600	14,2	9,5	11,1	7/16	9100
121--04	1/4-18	19,0	14,3	14,3	9/16	4100	19,0	14,3	14,3	9/16	7500
121--06	3/8-18	19,9	14,3	17,5	11/16	4000	19,8	14,3	17,5	11/16	7200
121--08	1/2-14	24,6	19,0	22,2	7/8	3900	24,6	19,0	22,2	7/8	6600
121--12	3/4-14	27,0	19,0	27,0	1.1/16	3800	27,0	19,0	27,0	1.1/16	6400
121--16	1-11 1/2	28,7	20,7	34,9	1.3/8	2700	31,9	23,9	34,9	1.3/8	4600

Dimensões apenas para referência, sujeito à modificações sem prévio aviso.

Para outras configurações e materiais, consulte-nos.

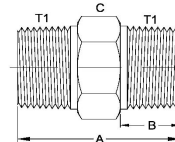
122
NIPLE SEXTAVADO

Código	Rosca NPT/NPTF T1	LATÃO						AÇO INOX					
		A (mm)	B (mm)	C (Sext.)		Orifício (mm)	Pressão máxima de trabalho (psi)	A (mm)	B (mm)	C (Sext.)		Orifício (mm)	Pressão máxima de trabalho (psi)
				(mm)	(pol)					(mm)	(pol)		
122--0202	1/8-27	24,6	9,5	11,1	7/16	5,6	5600	26,9	9,5	11,1	7/16	4,8	9100
122--0404	1/4-18	35,1	14,3	14,3	9/16	7,1	4100	36,8	14,3	15,9	5/8	7,1	7500
122--0606	3/8-18	35,8	14,3	17,5	11/16	10,3	4000	36,8	14,3	19,0	3/4	10,3	7200
122--0808	1/2-14	46,0	19,0	22,2	7/8	13,5	3900	48,0	19,0	22,2	7/8	13,5	6600
122--1212	3/4-14	47,0	19,0	27,0	1.1/16	18,3	3800	49,8	19,0	28,6	1.1/8	18,3	6400
122--1616	1-11 1/2	57,0	23,8	34,9	1.3/8	23,8	2700	59,4	23,8	34,9	1.3/8	23,8	4600

Dimensões apenas para referência, sujeito à modificações sem prévio aviso.

Para outras configurações e materiais, consulte-nos.

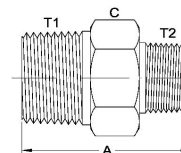
123
NIPLE REDUTOR

Código	Rosca NPT/NPTF T1	Rosca NPT/NPTF T2	LATÃO					AÇO INOX				
			A (mm)	C (Sext.)		Orifício (mm)	Pressão máxima de trabalho (psi)	A (mm)	C (Sext.)		Orifício (mm)	Pressão máxima de trabalho (psi)
				(mm)	(mm)				(pol)	(mm)		
123--0402	1/4-18	1/8-27	30,2	14,3	9/16	4,8	4100	30,2	14,3	9/16	4,8	7500
123--0602	3/8-18	1/8-27	31,0	17,5	11/16	4,8	4000	31,0	19,0	3/4	4,8	7200
123--0604	3/8-18	1/4-18	35,8	17,5	11/16	7,1	4000	35,8	17,5	11/16	7,1	7200
123--0804	1/2-14	1/4-18	41,1	22,2	7/8	7,1	3900	41,1	22,2	7/8	7,1	6600
123--0806	1/2-14	3/8-18	41,1	22,2	7/8	10,3	3900	41,1	22,2	7/8	10,3	6600
123--1204	3/4-14	1/4-18	--	--	--	--	--	45,1	28,6	1.1/8	7,1	6400
123--1208	3/4-14	1/2-14	47,0	27,0	1.1/16	13,5	3800	49,8	28,6	1.1/8	13,5	6400
123--1612	1-11 1/2	3/4-14	52,0	34,9	1.3/8	18,3	2700	52,5	34,9	1.3/8	18,3	4600

Dimensões apenas para referência, sujeito à modificações sem prévio aviso.

Para outras configurações e materiais, consulte-nos.

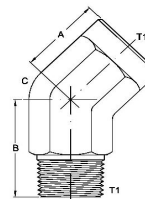
124
COTOVELO 45°

Código	Rosca NPT/NPTF T1	LATÃO						AÇO INOX					
		A (mm)	B (mm)	C (Sext.)		Orifício (mm)	Pressão máxima de trabalho (psi)	A (mm)	B (mm)	C (Sext.)		Orifício (mm)	Pressão máxima de trabalho (psi)
				(mm)	(pol)					(mm)	(pol)		
124--0202	1/8-27	11,9	18,2	12,7	1/2	4,8	2900	11,9	18,3	14,3	9/16	4,8	5500
124--0404	1/4-18	19,8	19,8	15,9	5/8	7,1	3000	15,7	26,7	19,0	3/4	7,0	6000
124--0606	3/8-18	22,2	26,2	19,0	3/4	10,3	2700	18,3	26,9	22,2	7/8	10,3	5000
124--0808	1/2-14	32,0	30,8	22,2	7/8	13,5	2500	23,1	34,0	27,0	1.1/6	13,5	4500
124--1212	3/4-14	--	--	--	--	--	--	24,6	35,1	33,3	1.5/16	18,0	3500
124--1616	1-11 1/2	--	--	--	--	--	--	28,4	43,7	41,3	1.5/8	23,8	3900

Dimensões apenas para referência, sujeito à modificações sem prévio aviso.

Para outras configurações e materiais, consulte-nos.

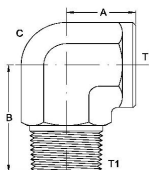
126
COTOVELO CURTO

Código	Rosca NPTF T1	LATÃO					
		A (mm)	B (mm)	C (Sext.)		Orifício (mm)	Pressão máxima de trabalho (psi)
				(mm)	(pol)		
126--02	1/8-27	9,9	17,4	14,3	9/16	4,8	2900
126--04	1/4-18	18,3	23,9	17,5	11/16	7,1	3000

Dimensões apenas para referência, sujeito à modificações sem prévio aviso.

Para outras configurações e materiais, consulte-nos.

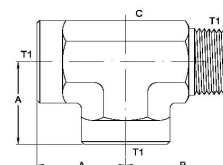
127
TEE MACHO LATERAL

Código	Rosca NPT/NPTF T1	LATÃO						AÇO INOX					
		A (mm)	B (mm)	C (Sext.)		Orifício (mm)	Pressão máxima de trabalho (psi)	A (mm)	B (mm)	C (Sext.)		Orifício (mm)	Pressão máxima de trabalho (psi)
				(mm)	(pol)					(mm)	(pol)		
127--0202	1/8-27	14,0	17,6	14,3	9/16	4,8	2900	16,8	19,8	14,3	9/16	4,8	5500
127--0404	1/4-18	23,8	24,2	15,9	5/8	7,1	3000	22,4	27,7	19,0	3/4	7,1	5600
127--0606	3/8-18	21,9	31,8	19,0	3/4	10,3	2700	26,0	31,0	22,2	7/8	10,3	5000
127--0808	1/2-14	--	--	--	--	--	--	31,2	37,3	27,0	1.1/16	13,5	4500
127--1212	3/4-14	--	--	--	--	--	--	34,5	40,4	33,3	1.5/16	18,3	3500
127--1616	1-11 1/2	--	--	--	--	--	--	41,1	50,0	41,3	1.5/8	23,8	3900

Dimensões apenas para referência, sujeito à modificações sem prévio aviso.

Para outras configurações e materiais, consulte-nos.

128

COTOVELO REDUTOR

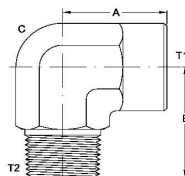

Código	Rosca NPTF T1	Rosca NPTF T2	LATÃO						Pressão máxima de trabalho (psi)
			A (mm)	B (mm)	C (Sext.)		Orifício (mm)		
					(mm)	(pol)			
128--0204	1/8	1/4	21,4	22,2	12,7	1/2	7,1	2900	
128--0402	1/4	1/8	18,3	18,3	14,3	9/16	4,8	3000	
128--0804	1/2	1/4	32,0	32,0	25,4	1	7,1	2500	

Dimensões apenas para referência, sujeito à modificações sem prévio aviso.

Para outras configurações e materiais, consulte-nos.

129

ADAPTADOR BULKHEAD

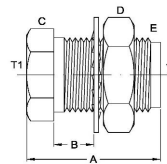

Código	Rosca NPTF T1	LATÃO									
		A		B (mm)	C (Sext.)		D (Sext.)		E Rosca	Orifício (mm)	Pressão máxima de trabalho (psi)
		(mm)	(pol)		(mm)	(pol)	(mm)	(pol)			
129--0224	1/8	38,1	1.1/2	22,2	22,2	7/8	23,8	15/16	5/8-18	8,3	4000
129--0415	1/4	23,8	15/16	6,4	25,4	1	28,6	1.1/8	3/4-16	10,7	4300
129--0424	1/4	38,1	1.1/2	20,6	25,4	1	28,6	1.1/8	3/4-16	10,7	4300
129--0621	3/8	33,3	1.5/16	12,7	28,6	1.1/8	36,5	1.7/16	1-14	14,3	3500
129--0824	1/2	38,1	1.1/2	15,9	31,8	1.1/4	38,1	1.1/2	1.1/8-14	17,5	3600

Dimensões apenas para referência, sujeito à modificações sem prévio aviso.

Para outras configurações e materiais, consulte-nos.

131

UNIÃO DE ANTEPARO

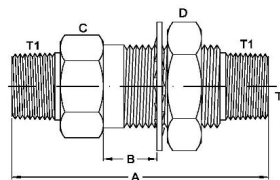

Código	Rosca NPTF T1	Rosca NPTF T2	LATÃO						Pressão máxima de trabalho (psi)	
			A (mm)	B (mm)	C (Sext.)		D (Sext.)			E Rosca
					(mm)	(pol)	(mm)	(pol)		
131--080447	1/2	1/4	75,0	12,7	31,8	1.1/4	36,5	1.7/16	1-14	3900

Dimensões apenas para referência, sujeito à modificações sem prévio aviso.

Para outras configurações e materiais, consulte-nos.

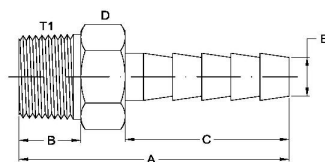
KF
BICO PARA MANGUEIRA

Código	Diâmetro Interno (D.I.) da mangueira	Rosca PTF T1	LATÃO						
			A (mm)	B (mm)	C (mm)	D (Sext.)		E (mm)	Orifício (mm)
						(mm)	(pol)		
KF0202PS	1/8	1/8	28,8	8,1	17,40	11,1	7/16	2,9	1,7
KF0302PS	3/16	1/8	38,2	8,1	24,60	11,1	7/16	4,4	3,2
KF0402PS	1/4	1/8	38,2	8,1	24,60	11,1	7/16	6,1	4,0
KF0502PS	5/16	1/8	38,2	8,1	24,60	11,1	7/16	7,8	4,8
KF0602PS	3/8	1/8	38,2	8,1	24,60	11,1	7/16	9,3	4,8
KF0304PS	3/16	1/4	43,6	12,3	24,60	14,3	9/16	4,4	3,2
KF0404PS	1/4	1/4	43,6	12,3	24,60	14,3	9/16	6,1	4,0
KF0504PS	5/16	1/4	43,6	12,3	24,60	14,3	9/16	7,8	4,8
KF0604PS	3/8	1/4	43,6	12,3	24,60	14,3	9/16	9,3	7,1
KF0704PS	7/16	1/4	43,6	12,3	24,60	14,3	9/16	10,8	7,1
KF0804PS	1/2	1/4	43,6	12,3	24,60	14,3	9/16	12,3	7,1
KF0406PS	1/4	3/8	43,6	12,5	24,60	17,5	11/16	6,1	4,0
KF0506PS	5/16	3/8	43,6	12,5	24,60	17,5	11/16	7,8	4,8
KF0606PS	3/8	3/8	43,6	12,5	24,60	17,5	11/16	9,3	6,4
KF0806PS	1/2	3/8	43,6	12,5	24,60	17,5	11/16	12,3	8,0
KF1006PS	5/8	3/8	43,6	12,5	24,60	17,5	11/16	15,6	10,3
KF0408PS	1/4	1/2	47,6	16,3	24,60	22,2	7/8	6,1	4,0
KF0508PS	5/16	1/2	47,6	16,3	24,60	22,2	7/8	7,8	4,8
KF0608PS	3/8	1/2	47,6	16,3	24,60	22,2	7/8	9,3	6,4
KF0808PS	1/2	1/2	47,6	16,3	24,60	22,2	7/8	12,3	8,0
KF1008PS	5/8	1/2	47,6	16,3	24,60	22,2	7/8	15,6	11,3
KF1208PS	3/4	1/2	47,6	16,3	24,60	22,2	7/8	18,6	14,2
KF0812PS	1/2	3/4	50,8	16,6	24,60	28,6	1.1/8	12,3	8,0
KF1012PS	5/8	3/4	50,8	16,6	24,60	28,6	1.1/8	15,6	11,3
KF1212PS	3/4	3/4	50,8	16,6	24,60	28,6	1.1/8	18,6	14,3
KF1612PS	1	3/4	50,8	16,6	24,60	28,6	1.1/8	25	14,3

Dimensões apenas para referência, sujeito à modificações sem prévio aviso.

Para outras configurações e materiais, consulte-nos.

Para obter maiores informações sobre nossos produtos , visite o site www.detroit.ind.br ou envie um e-mail para aplicacao@detroit.ind.br



Modelo KF

Bico de mangueira

CÓDIGO	DIÂMETRO INTERNO (D.I.) DA MANGUEIRA	ROSCA PTF T1	LATÃO						
			A (mm)	B (mm)	C (mm)	D (Sext.)		E (mm)	Orifício (mm)
						(mm)	(pol)		
KF0202PS	1/8	1/8	28,8	8,1	17,4	11,1	7/16	2,9	1,7
KF0302PS	3/16	1/8	38,2	8,1	24,6	11,1	7/16	4,4	3,2
KF0402PS	1/4	1/8	38,2	8,1	24,6	11,1	7/16	6,1	4,0
KF0502PS	5/16	1/8	38,2	8,1	24,6	11,1	7/16	7,8	4,8
KF0602PS	3/8	1/8	38,2	8,1	24,6	11,1	7/16	9,3	4,8
KF0304PS	3/16	1/4	43,6	12,3	24,6	14,3	9/16	4,4	3,2
KF0404PS	1/4	1/4	43,6	12,3	24,6	14,3	9/16	6,1	4,0
KF0504PS	5/16	1/4	43,6	12,3	24,6	14,3	9/16	7,8	4,8
KF0604PS	3/8	1/4	43,6	12,3	24,6	14,3	9/16	9,3	7,1
KF0704PS	7/16	1/4	43,6	12,3	24,6	14,3	9/16	10,8	7,1
KF0804PS	1/2	1/4	43,6	12,3	24,6	14,3	9/16	12,3	7,1
KF0406PS	1/4	3/8	43,6	12,5	24,6	17,5	11/16	6,1	4,0
KF0506PS	5/16	3/8	43,6	12,5	24,6	17,5	11/16	7,8	4,8
KF0606PS	3/8	3/8	43,6	12,5	24,6	17,5	11/16	9,3	6,4
KF0806PS	1/2	3/8	43,6	12,5	24,6	17,5	11/16	12,3	8,0
KF1006PS	5/8	3/8	43,6	12,5	24,6	17,5	11/16	15,6	10,3
KF0408PS	1/4	1/2	47,6	16,3	24,6	22,2	7/8	6,1	4,0
KF0508PS	5/16	1/2	47,6	16,3	24,6	22,2	7/8	7,8	4,8
KF0608PS	3/8	1/2	47,6	16,3	24,6	22,2	7/8	9,3	6,4
KF0808PS	1/2	1/2	47,6	16,3	24,6	22,2	7/8	12,3	8,0
KF1008PS	5/8	1/2	47,6	16,3	24,6	22,2	7/8	15,6	11,3
KF1208PS	3/4	1/2	47,6	16,3	24,6	22,2	7/8	18,6	14,2
KF0812PS	1/2	3/4	50,8	16,6	24,6	28,6	1.1/8	12,3	8,0
KF1012PS	5/8	3/4	50,8	16,6	24,6	28,6	1.1/8	15,6	11,3
KF1212PS	3/4	3/4	50,8	16,6	24,6	28,6	1.1/8	18,6	14,3
KF1612PS	1	3/4	50,8	16,6	24,6	28,6	1.1/8	25,0	14,3

